



595

**PERFORMANCE AUF  
DEM NÄCHSTEN LEVEL.**



**Der neue Abarth 595.**

*Adrenalin in konzentrierter Form. Rennsportgefühl in drei Leistungsstufen: 595, 595 Turismo und 595 Competizione. Gesteigerte Performance von 107 kW (145 PS) bis 132 kW (180 PS). Optimiertes Leistungsgewicht. Verbessertes Handling dank optionalem Sperrdifferential. Gebaut, um Erwartungen zu übertreffen.*

*Kraftstoffverbrauch und CO<sub>2</sub>-Emissionen siehe letzte Seite.*



# SEHNSUCHT. NACH GESCHWINDIGKEIT.



„Motoren, Maschinen, Rennsport, Leidenschaft für Autos und Geschwindigkeit. Es ist Wahnsinn, dieser herrlich schöne Wahnsinn, der alle angesteckt und uns zu begeisterten Fans des ‚immer schneller‘ und der mechanischen Perfektion gemacht hat. Bei unserer Suche nach dieser Perfektion und in den Erfahrungen, die oft weit über den industriellen Sektor hinausreichen, befreit sich reine Leidenschaft, die sich schließlich in höherer Sicherheit für Fahrer und Insassen sowie optimierten Motorleistungen manifestiert. Dabei haben wir Freunde, geduldige Mitarbeiter und erfahrene Techniker gefunden, die uns verstehen, helfen und an uns glauben.“

CARLO ABARTH



## *Addicted to performance. Since 1949.*

Es begann 1949. Mit der Sucht nach Geschwindigkeit und Sieg. Die Marke ABARTH verkörpert seitdem die Gier, speziell kleine Autos durch Veredelung immer schneller und leistungsstärker zu machen.



### 1953

Mille Miglia 1953: der ABARTH Ferrari 2000 mit modularer Karosserie aus abnehmbaren Aluminiumpaneelen. Ein konstruktives Meisterwerk, das aus dem Rennsportwagen ein absolutes Leichtgewicht machte.



### 1957

ABARTH 750 Pininfarina Fahrzeuge – gebaut, um Rekorde zu brechen. Allein vom 24. bis 27. Juli wurden in Monza 11 Rekorde eingestellt. Fahrer: Cagianca, Cattini, Guarnieri, Manfredini und Poltronieri. Sie fuhren 5.000 km in 3 Stunden.

### 1962–1967

Sechs Siege in Folge in der Welt der Konstruktorsmeisterschaften mit von Carlo Abarth entwickelten Sportwagen und Limousinen. Eine Ära der großen weltweiten Erfolge in allen Kategorien.



### 1965–1969

Auf der Rennstrecke in Monza: vier Siege in der europäischen Tourenwagen-Markensmeisterschaft mit dem Fiat ABARTH 1000 TC: 1965 mit Ed Swart, 1966 mit Giancarlo Baghetti, 1967 mit Willi Kauhsen und 1969 mit Marsilio Pasotti.



### 1969

Imola im Jahr 1969. Die Entwicklung des ABARTH 2000 Sport SE, limitiert auf 25 Exemplare, ermöglichte zahlreichen Fahrern Siege in privaten Zeit- und Streckenrennen. Der Ursprung der Bergrennen-Legende Peter Schetty.



### 1975

Der ABARTH 124 spider Rally, auf dem 1975 Maurizio Verini die Europäische Meisterschaft gewann (das Foto zeigt ihn bei der Rallye auf Elba) und der von 1973 bis 1975 dreimal den 2. Platz bei der Weltmeisterschaft einfuhr.

**BEREIT, WENN  
DU ES BIST.**



*Nimm die Herausforderung an.*

*Ob auf der Straße oder der Rennstrecke. Nicht die reine Leistung, sondern Performance und Leidenschaft zählen.*

# DESIGN, INSPIRIERT VON FUNKTION.



## *Optimiert für Leistung und Geschwindigkeit.*

*Jede Linie seiner Form, jedes Detail seiner Ausstattung folgt den Vorgaben der Leistungsoptimierung. Die neu gestaltete Frontstoßstange ermöglicht eine verbesserte Kühlung. Das neue Sportlenkrad mit 12-Uhr-Markierung erhöht die Lenkkontrolle. Vom Design des neuen Abarth 124 spider inspirierte Front- und Heckstoßfänger unterstützen einen bulligen und dynamischen Auftritt.*



# LEISTUNG IN KONZENTRIERTER FORM.

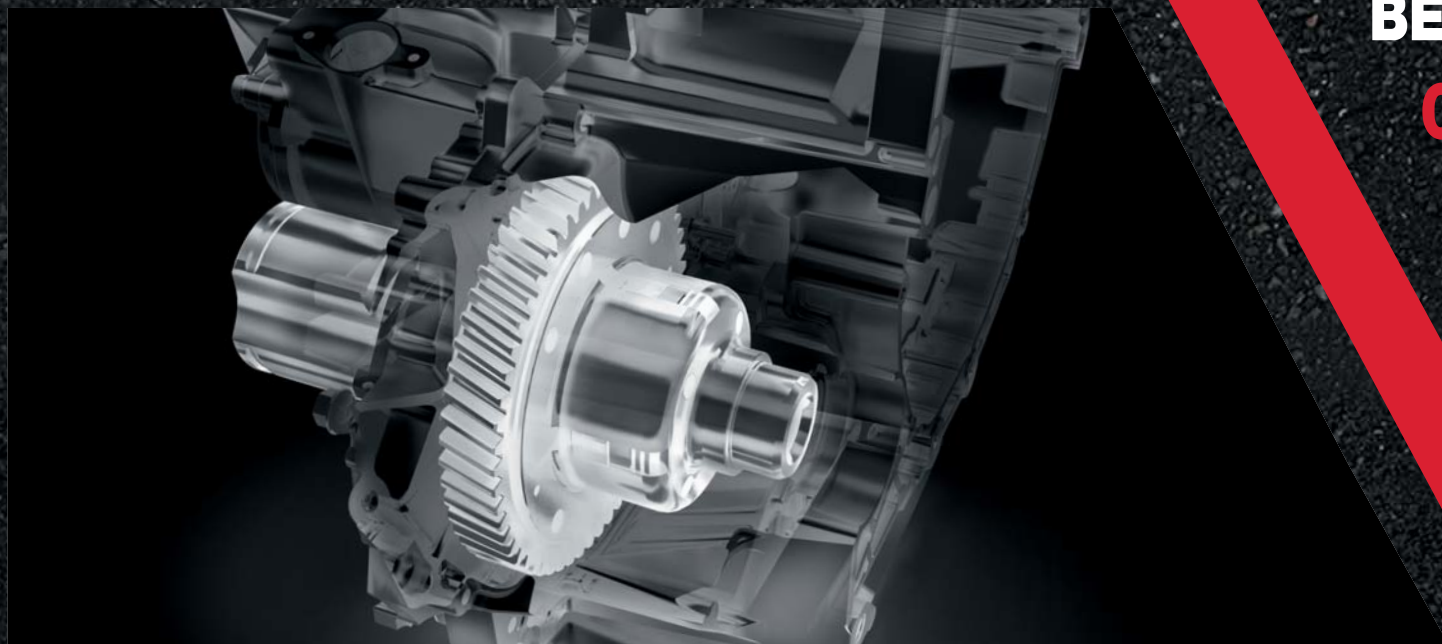

## BESCHLEUNIGUNG

**0-100 km/h**  
**6,7 Sek.**

## MAXIMALE LEISTUNG

**132 kW**  
**(180 PS)**

### Rennsporttechnik im Detail.

Du suchst Rennsportgefühl in Perfektion. In jeder Fahrsituation. Auf jeder Geraden. In jeder Kurve. Mit einer Leistung von bis zu 132 kW (180 PS), mechanischem Sperrdifferential ABARTH D.A.M. und vierflutigem Sportauspuff »Record Monza« mit Klappensteuerung stellt der neue Abarth 595 die Technologien zur Verfügung, die du dafür brauchst.

Kraftstoffverbrauch und CO<sub>2</sub>-Emissionen siehe letzte Seite.

### NEUER STOSSFÄNGER.

Aggressiveres Design und eine um 18% verbesserte Kühlleistung.

### RECORD MONZA SPORTAUSPUFF.

Vierflutiger Klappenauspuff für sportliche Optik und unverwechselbaren Sound.

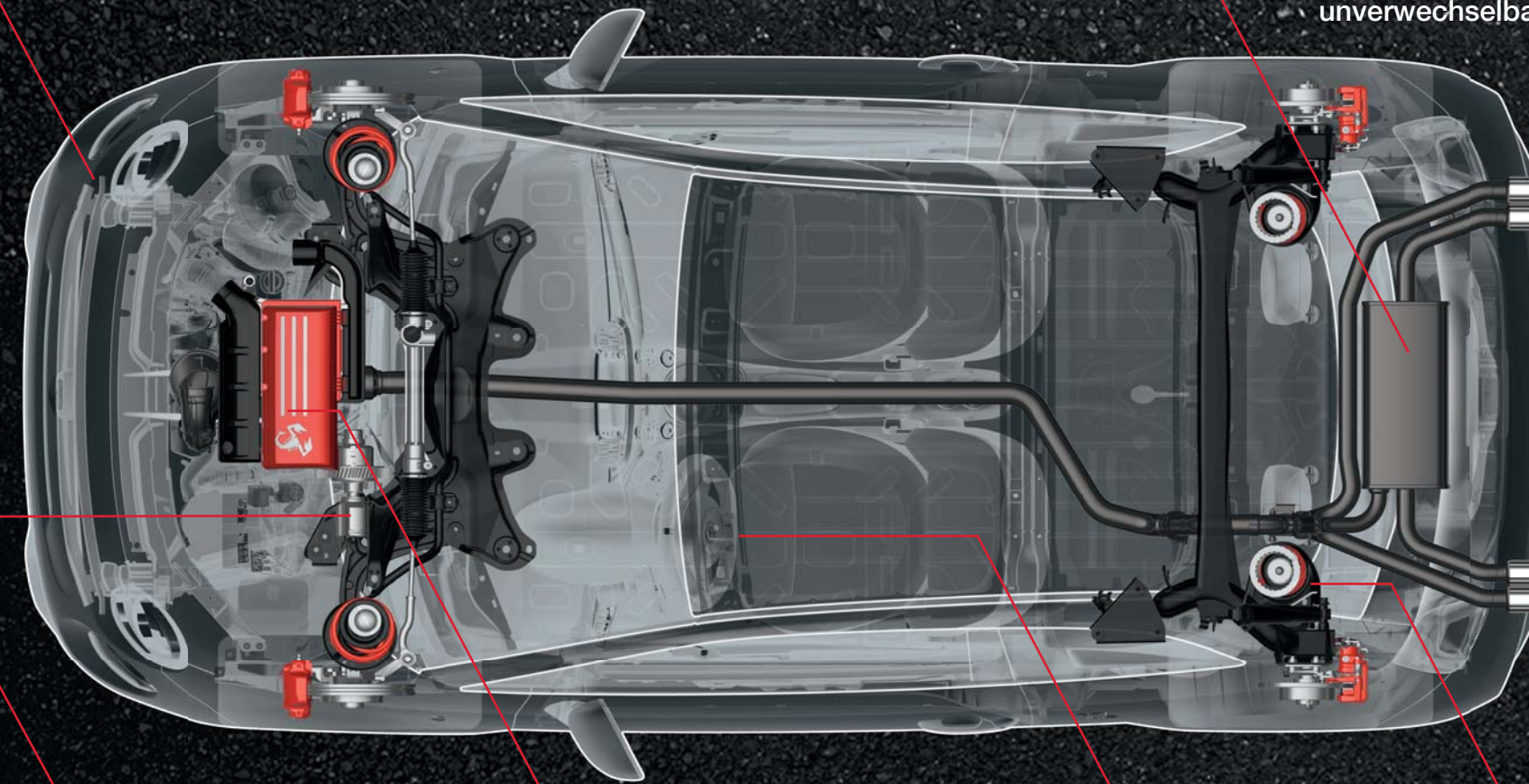

### ABARTH D.A.M.

Mechanisches Sperrdifferential für erhöhten Fahrspaß.

### STÄRKERE T-JET TURBO-MOTOREN.

Mehr Leistung für die Modelle 595 und 595 Turismo.

### NEUES SPORTLENKRAD.

Optimierter Grip und Design durch Alcantara- und Carbon-Komponenten.

### KONI SPORTFAHRWERK MIT FSD-TECHNOLOGIE.

Optimiertes Handling und mehr Agilität.

# BEREIT FÜR DIE NÄCHSTE RUNDE.

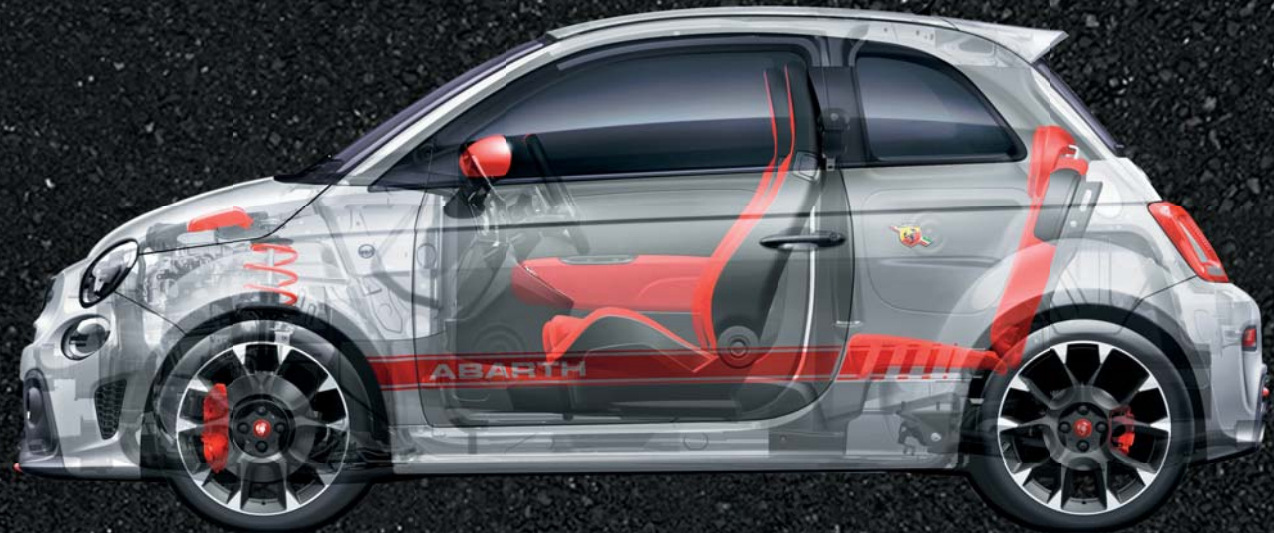

## Rennsport-DNA weiter optimiert.

Über 7000 Siege haben Abarth berühmt gemacht. Und bis heute trägt jeder Abarth die Gene dieser Siege, die mit dem neuen 2016er Modell nochmals geschärft wurden.

**NEUES DESIGN DER HAUPT- UND ZUSATZSCHEINWERFER.**  
LED-Tagfahrlicht für einen noch sportlicheren Auftritt.

**NEUE FRONT- UND HECKSTOSSFÄNGER.**  
Aggressiveres Design und eine um 18% verbesserte Kühlleistung.

**NEUE KONNEKTIVITÄT.**  
Uconnect™ Multimedia- und Navigationssysteme mit 5" und 7" Touchscreen.



**NEUE SITZE.**  
Geändertes Design für Integralsitze und Carbon-Sitzschalen für "Abarth Corsa by Sabelt®" Rennsportsitze.

**NEUE LEICHTMETALLFELGEN.**  
Überarbeitetes Design der Serienfelgen.

**NEUES SPORTLENKRAD.**  
Optimierter Grip und Design durch Alcantara®- und Carbon-Komponenten.

**MIT LEIDENSCHAFT  
GEBAUT.**



**Handarbeit im Zeichen des Skorpions.**

*Jeder Abarth wird mit Leidenschaft und höchster Sorgfalt gefertigt. Weil jeder unserer Ingenieure die Liebe zum Rennsport in seinem Herzen und in seinen Händen trägt. Sie teilen die Begeisterung für alles, was dem Zeichen des Skorpions Ehre macht. Und jeder einzelne Abarth verkörpert sie.*

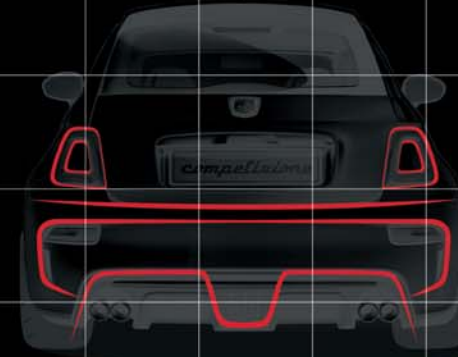
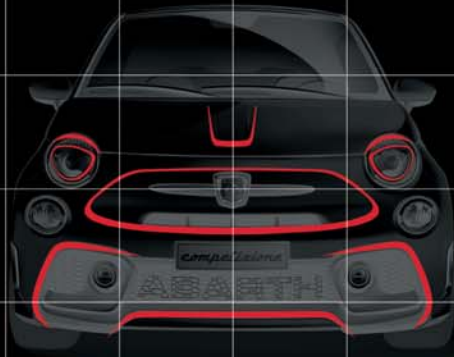

WAINBERG





# DIE ABARTH 595 RANGE

ABARTH 595



LEISTUNGSGEWICHT

**7,1 kg/PS**

BESCHLEUNIGUNG  
0-100 KM/H

**7,8 Sek.**

MAXIMALE  
LEISTUNG

**107 kW  
(145 PS)**

LITERLEISTUNG

**106 PS/l**



**Lebe deine Rennsportseele.**

Der Abarth 595 ist der Einstieg für diejenigen, die in die Welt von Abarth eintauchen möchten. 1.4 T-Jet Turbomotor mit 107 kW (145 PS), Torque Transfer Control, Sportauspuffanlage und Integral-Sportsitze sind bereits serienmäßig an Bord. Und das ist erst der Anfang.

Kraftstoffverbrauch und CO<sub>2</sub>-Emissionen siehe letzte Seite.

# ABARTH 595



## **Teile deine Leidenschaft.**

Das neue Uconnect™ Radio mit 5" Touchscreen verfügt über AUX-IN- und USB-Anschluss. Im System integriert: Eine Bluetooth®-Freisprecheinrichtung, aktivierbar durch Schaltwippen am Lenkrad, Sprachbedienung zur sicheren Telefonnutzung und Audio-Streaming zum Abspielen von Musik direkt vom Smartphone. Uconnect™ LIVE<sup>1</sup> verbindet dich mit Facebook und Twitter.

<sup>1</sup> Weitere Informationen zu den Uconnect™ LIVE-Diensten und Apps finden Sie unter [www.driveuconnect.eu/de](http://www.driveuconnect.eu/de)

## 1.4 T-JET 107 KW (145 PS)

- Max. Leistung: 107 kW (145 PS) bei 5.500 U/min
- Max. Drehmoment: 206 Nm bei 3.000 U/min (Sport-Modus)
- Beschleunigung (0-100 km/h): 7,8 S (MT) / 8,0 S (MTA)
- Höchstgeschwindigkeit: 210 km/h
- Leistungsgewicht: 7,1 kg/PS
- Optional erhältlich mit halbautomatischen Fünfganggetriebe "Abarth Competizione" (MTA)

## WICHTIGSTE SERIENAUSSTATTUNG

- 16" Leichtmetallfelgen Design 8-Speichen Finish Grau
- Analoges Manometer für den Turbolader
- Armaturenbrett in Wagenfarbe
- Außenspiegelabdeckungen in Wagenfarbe
- Corsa Paket (Pedalabdeckungen, Fußstütze und Einstiegsleiste in Edelstahl, Abarth Fußmatten)
- Instrumentenanzeige als 7" TFT-Farbdisplay
- Integralsportsitze in Stoff Schwarz
- Lederlenkrad mit Chrom-Einsätzen
- Manuelle Klimaanlage
- Nebelscheinwerfer
- Seitenschweller in Karosseriefarbe
- Tiefergelegtes Sportfahrwerk
- TTC (Torque Transfer Control)
- Uconnect™ Radio mit 5" Touchscreen, AUX-IN, USB, Bluetooth® und Uconnect™ LIVE<sup>1</sup>
- Zweiflutige Sportauspuffanlage



Sportpedale und Fußstütze aus Edelstahl.



Uconnect™ Radio mit 5" Touchscreen, AUX-IN, USB, Bluetooth® und Uconnect™ LIVE<sup>1</sup>.



1.4 T-JET Turbomotor mit 107 KW (145 PS).



Neuer Stoßfänger und LED-Tagfahrlicht.

# ABARTH 595 *Turismo*



LEISTUNGSGEWICHT

**6,3 kg/PS**

BESCHLEUNIGUNG  
0-100 KM/H

**7,3 Sek.**

MAXIMALE  
LEISTUNG

**121 kW  
(165 PS)**

LITERLEISTUNG

**121 PS/l**



## Die Schönheit des Rennsports.

Der Abarth 595 Turismo vereint Sportlichkeit und Stil. Mit seinen neuen 17" Leichtmetallfelgen »Granturismo« in Silber, schwarz lackierten Bremssätteln, der zweiflutigen Sportauspuffanlage und Integral-Sportsitzen mit Lederbezug<sup>1</sup> ist sein Design absolut einzigartig. Seine Rennsportseele zeigt sich im 1.4 T-Jet Motor mit 121 kW (165 PS) mit Garrett Turbolader und dem Koni-Sportfahrwerk.

Kraftstoffverbrauch und CO<sub>2</sub>-Emissionen siehe letzte Seite.

<sup>1</sup> Leder kombiniert mit hochwertiger Ledernachbildung

# ABARTH 595 *turismo*



## Die Welt des Rennsports umgibt dich.

Nimm Platz auf den Integral-Sportsitzen mit Lederbezug<sup>1</sup>, ergreife das Sportlenkrad und betrachte das matt-graue Armaturenbrett. Wähle das optionale Uconnect™ Navigationssystem mit 7" Touchscreen und du hast Zugang zu den Uconnect™ LIVE<sup>2</sup> Services, GPS-Navigation und DAB-Radio.

<sup>1</sup> Leder kombiniert mit hochwertiger Ledernachbildung <sup>2</sup> Weitere Informationen zu den Uconnect™ LIVE-Diensten und Apps finden Sie unter [www.driveuconnect.eu/de](http://www.driveuconnect.eu/de)

# ABARTH 595 *turismo*

## 1.4 T-JET 121 KW (165 PS)

- 4 Zylinder in Reihe, 1.368 cm<sup>3</sup>
- Max. Leistung: 121 kW (165 PS) bei 5.500 U/min
- Max. Drehmoment: 230 Nm bei 3.000 U/min (Sport-Modus)
- Beschleunigung (0-100 km/h): 7,3 S (MT) / 7,4 S (MTA)
- Höchstgeschwindigkeit: 218 km/h
- Leistungsgewicht: 6,3 kg/PS
- Optional erhältlich mit halbautomatischen Fünfganggetriebe "Abarth Competizione" (MTA)

## SERIENAUSSTATTUNG

### zusätzlich zu 595

- 17" Leichtmetallfelgen Design "Granturismo" 5-V-Speichen Finish Silber
- Armaturenbrett in Silber Matt
- Außenspiegelabdeckungen in Chrom
- "BMC"-Sportluftfilter
- Bremsättel, schwarz lackiert
- Garrett-Turbolader
- Getönte Scheiben hinten
- Integralsportsitze in Leder<sup>1</sup> Schwarz, Braun oder Rot
- Klimaautomatik
- Tiefergelegtes Koni Sportfahrwerk mit FSD-System (Frequency Selective Damping) hinten
- Turismo Paket (Schaltknopf, Pedalabdeckungen, Fußstütze und Einstiegsleiste in Alutex, Tank- und Öldeckel in Aluminium mit Abarth Logo, Abarth Fußmatten)



Automatisiertes Schaltgetriebe "Abarth Competizione" mit Schaltwippen am Lenkrad.



Sportpedale und Fußstütze aus Alutex.



Optionales Uconnect™ HD-NAV mit Europakarte und Radio mit 7" Touchscreen, AUX-IN, USB, Bluetooth®, DAB und Uconnect™ LIVE<sup>2</sup>.



Optionales Beats® Audio Soundsystem

# ABARTH 595 *competizione*



LEISTUNGSGEWICHT

**5,8 kg/PS**

BESCHLEUNIGUNG

0-100 km/h

**6,7 Sek.**

MAXIMALE  
LEISTUNG

**132 kW  
(180 PS)**

LITERLEISTUNG

**132 PS/l**



## **Der Ausdruck deines Kampfgeistes.**

Der Abarth 595 Competizione verkörpert die höchste Form deiner Leidenschaft. Mit 132 kW (180 PS) und Garrett -Turbolader, Koni FSD-Sportfahrwerk, vierflütiger Dual-Mode Sportauspuffanlage »Record Monza« mit Klappensteuerung, Brembo® 4-Kolben-Festsattel-Bremse, 17" Leichtmetallfelgen im Design »Corsa« in Schwarz/Silber und Kit Estetico in Grau Matt ist er der Abarth, der keine Kompromisse macht.

Kraftstoffverbrauch und CO<sub>2</sub>-Emissionen siehe letzte Seite.



# ABARTH 595 *competizione*



## **Echte Rennsportatmosphäre.**

Die Abarth Corsa by Sabelt® Rennsport-Schalensitze in schwarzem Stoff versprechen absoluten Seitenhalt. Mit Blick auf das mattgraue Armaturenbrett und die mit Alcantara® bezogene Instrumentenabdeckung, liegen deine Hände auf dem Leder-Alcantara®-Sportlenkrad mit Einsätzen aus Carbon und erwarten den Gangwechsel des Aluminium-Schaltknäufes. Ebenfalls das Material der Sportpedale und der Fußstütze, auf denen dein Fuß ruht. Noch.

# ABARTH 595 *competizione*

## 1.4 T-JET 132 kW (180 PS)

- 4 Zylinder in Reihe, 1.368 cm<sup>3</sup>
- Max. Leistung: 132 kW (180 PS) bei 5.500 U/min
- Max. Drehmoment: 250 Nm bei 3.000 U/min (Sport-Modus)
- Beschleunigung (0-100 km/h): 6,7 S (MT) / 6,9 S (MTA)
- Höchstgeschwindigkeit: 225 km/h
- Leistungsgewicht: 5,8 kg/PS
- Optional erhältlich mit halbautomatischen Fünfganggetriebe "Abarth Competizione" (MTA)

## SERIENAUSSTATTUNG

### zusätzlich zu 595 Turismo

- 17" Leichtmetallfelgen Design "Corsa" 5-V-Speichen Finish Schwarz/Silber
- Armaturenbrett in Grau Matt
- Außenspiegelabdeckungen in Grau Matt
- Brembo® Bremssättel, rot lackiert
- Brembo® 4-Kolben Festsattel-Bremse
- Competizione Paket (Schaltknäuf, Pedalabdeckungen, Fußstütze in Aluminium, Einstiegsleisten in Carbon, Tank- und Öldeckel in Aluminium mit Abarth Logo, Abarth Fußmatten)
- Dual-Modé Sportauspuffanlage "Record Monza", vierflutig
- Kit Estetico, Grau matt
- Leder-Alcantara®-Lenkrad mit Carbon-Einsätzen
- Rennsport-Schalensitze "Abarth Corsa by Sabelt®" in Stoff Schwarz
- Tiefergelegtes Koni Sportfahrwerk mit FSD-System (Frequency Selective Damping) vorne und hinten



Schaltknäuf aus Aluminium.



Leder-Alcantara®-Lenkrad mit Audio-Bedientasten und Carbon-Einlagen.



Sportpedale und Fußstütze aus Aluminium.



Optionales Uconnect™ NAV mit Europakarte und Radio mit 7" Touchscreen, AUX-IN, USB, Bluetooth, DAB und Uconnect™ LIVE<sup>1</sup>.

# DAS ABARTH PERFORMANCE-PAKET.



Sitzschalen aus Carbon.



17" Leichtmetallfelgen Design "Supersport" Schwarz Matt und Kit Estetico Schwarz.

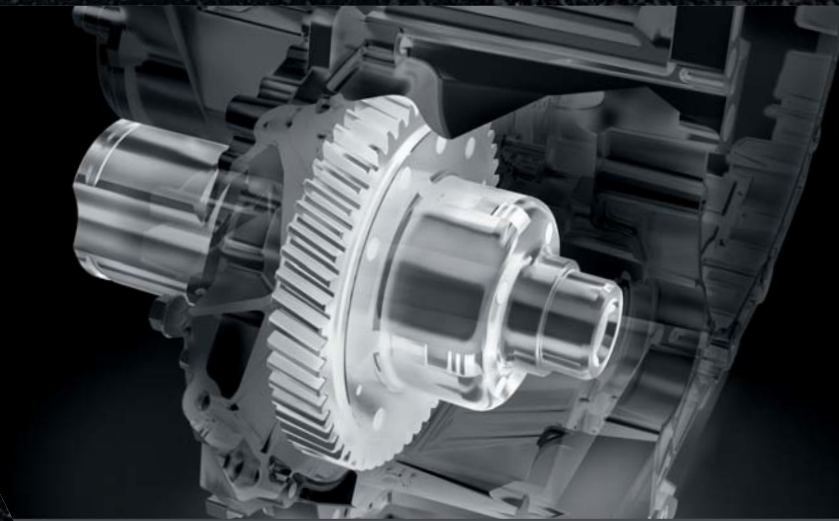

Mechanisches Sperrdifferential Abarth D.A.M.



Radioantenne in der hinteren Seitenscheibe.

## Jede Straße ist eine neue Herausforderung.

Der neue Abarth 595 Competizione mit Performance Pack ist bereit Dich zu begeistern. Das mechanische Sperrdifferential Abarth D.A.M. stellt die Kontrolle über 132 kW (180 PS) sicher. "Abarth Corsa by Sabelt®" Rennsport-Schalensitze in Leder<sup>1</sup>/Stoff/Alcantara® mit Carbon-Sitzschalen sorgen für optimalen Seitenhalt. 17" Leichtmetallfelgen im Design "Supersport" in Schwarz Matt unterstreichen den aggressiven Auftritt. Die an das Performance-Paket gebundenen Optionen Radioantenne in der hinteren Seitenscheibe und Kit Estetico lassen den 595 Competizione noch sportlicher wirken. Für noch mehr Sport-Optik im Innenraum sorgt die optionale Armaturenbrett-Verkleidung aus Carbon.

Kraftstoffverbrauch und CO<sub>2</sub>-Emissionen siehe letzte Seite.

<sup>1</sup> Leder kombiniert mit hochwertiger Ledernachbildung

# DAS ABARTH KIT ESTETICO



**KIT ESTETICO ROT**



**KIT ESTETICO SCHWARZ**



**KIT ESTETICO WEISS**

***Du hast die Wahl.***

*Entscheide Dich für das Kit Estetico mit Außenspiegeln, Abarth Schriftzug oberhalb der Seitenschweller und (neu) Spoilerlippe vorne und Einsatz im Heckdiffusor in der Farbe, die deine Rennsportleidenschaft am besten ausdrückt.*

# AUSSENFARBEN

## UNI-LACKIERUNGEN



Gara Weiß



Modena Gelb



Campovolo Grau

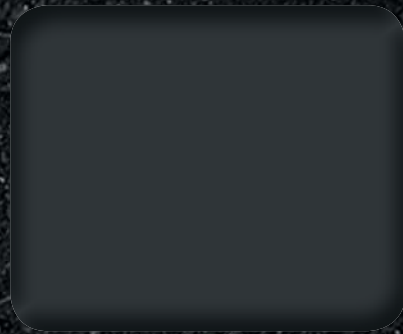

Pista Grau  
(aufpreisfrei)



Abarth Rot

## METALLIC-LACKIERUNGEN

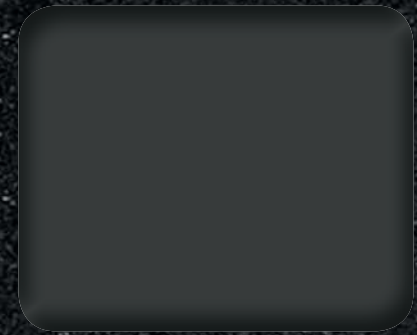

Record Grau



Trofeo Grau



Podio Blau



Scorpione Schwarz



Iridato Weiß

## PERLMUTT-LACKIERUNG

## BICOLORE-LACKIERUNGEN

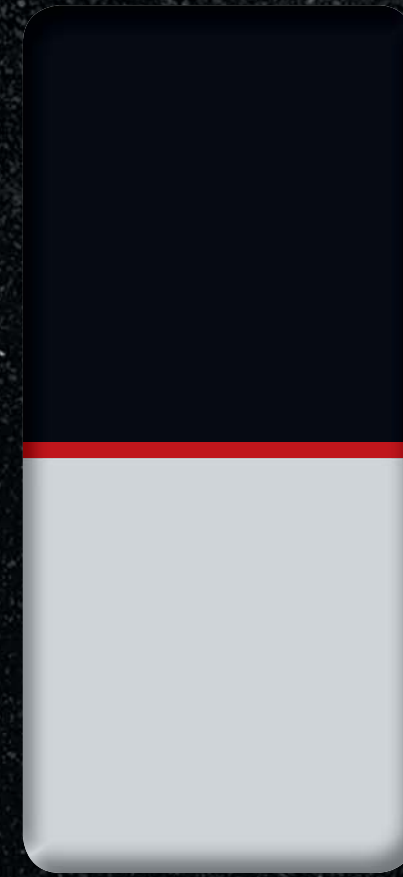

Scorpione Schwarz/  
Gara Weiß

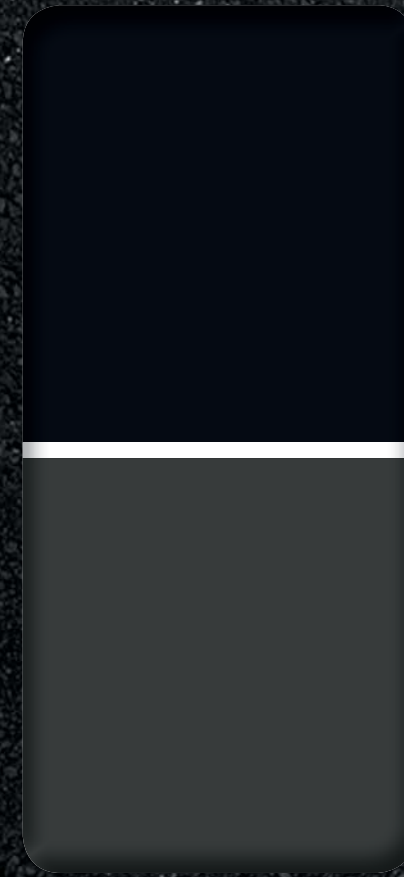

Scorpione Schwarz/  
Record Grau



Scorpione Schwarz/  
Podio Blau



Pista Grau/  
Abarth Rot

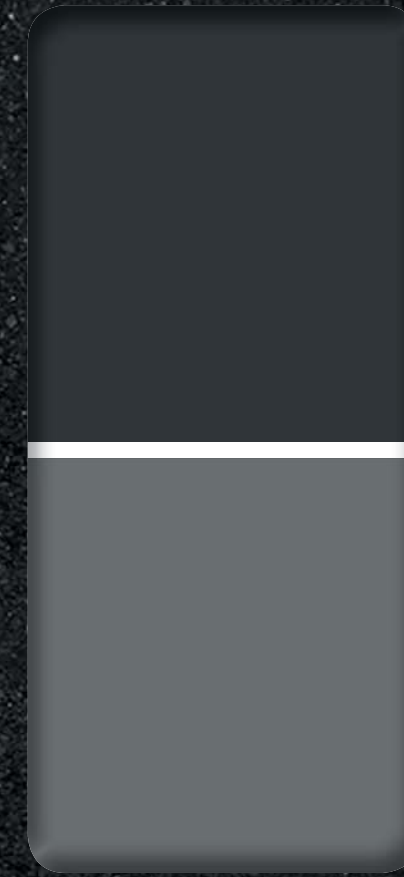

Pista Grau/  
Campovolo Grau

Die hier gezeigten Farben können aus drucktechnischen Gründen von den Originalfarben abweichen.

# ABMESSUNGEN

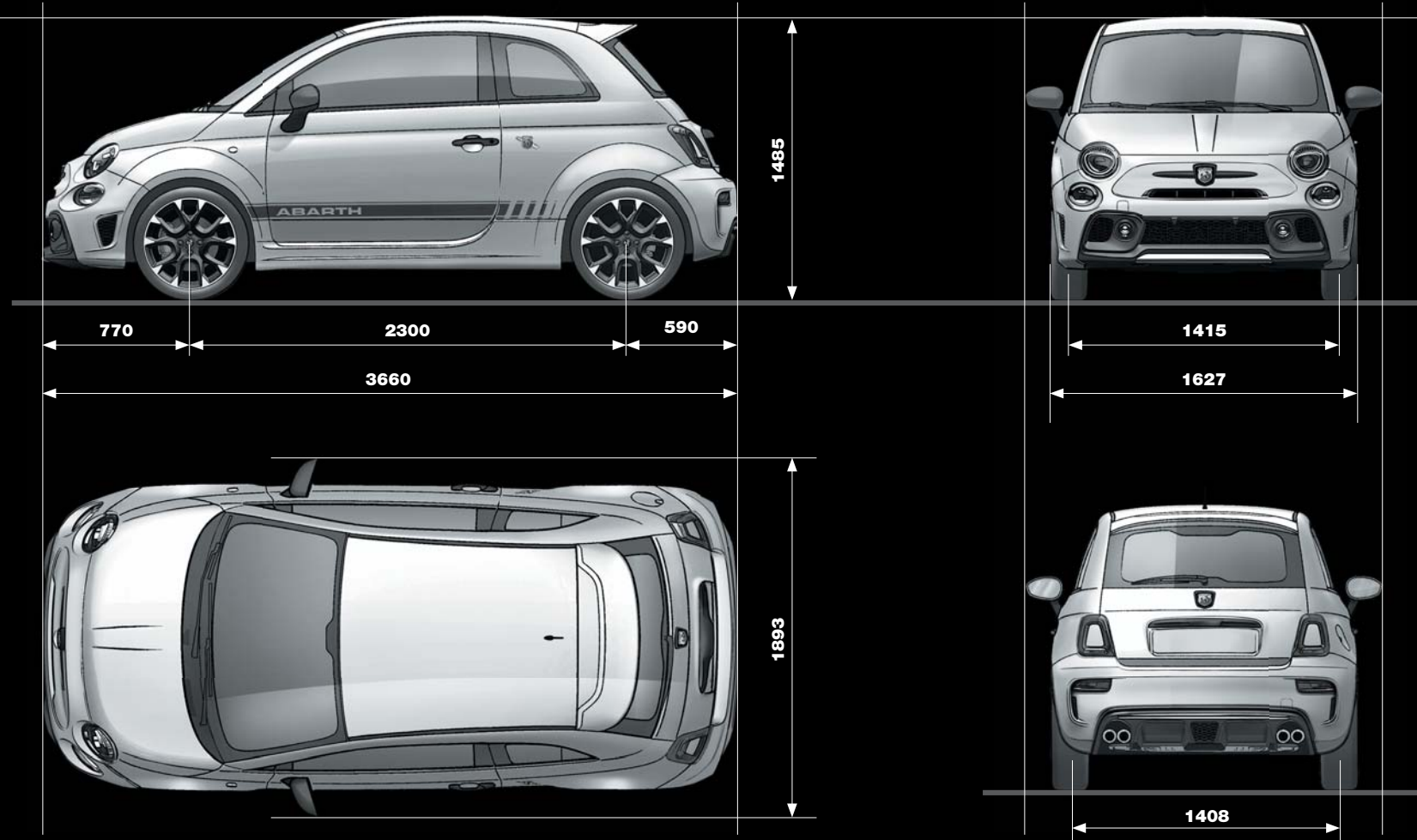

# SITZE UND VERDECKE

## SITZE



Integral-Sportsitze  
Stoff Schwarz



Integral-Sportsitze  
Leder<sup>1</sup> Schwarz



Integral-Sportsitze  
Leder<sup>1</sup> Braun



Integral-Sportsitze  
Leder<sup>1</sup> Rot



Rennsport-Schalensitze  
Stoff Schwarz



Rennsport-Schalensitze  
Stoff/Alcantara<sup>®</sup>/  
Leder<sup>1</sup> Schwarz



Rennsport-Schalensitze  
Stoff/Alcantara<sup>®</sup>/  
Leder<sup>1</sup> Schwarz/Braun

## VERDECKE



Stoff Schwarz



Stoff Grau

<sup>1</sup> Leder kombiniert mit hochwertiger Ledernachbildung

# FELGEN, BREMSSCHEIBEN, RADKAPPEN

## FELGEN



**16"**

	<b>16"</b>	
DESIGN	DESIGN "8-SPEICHEN" (Grau)	DESIGN "HERITAGE" (Finish Anthrazit)
OPTIONSCODE	5EV	5ER
595	●	○
595 TURISMO	-	-
595 COMPETIZIONE	-	-

**17"**

	<b>17"</b>									
DESIGN	DESIGN "GRANTURISMO" (Finish Silber)	DESIGN "TOURING" (Finish Silber)	DESIGN "TROFEO" (Finish Anthrazit)	DESIGN "SPORT" (Finish Silber)	DESIGN "CORSA" (Finish Schwarz/Silber)	DESIGN "FORMULA" (Finish Titan)	DESIGN "FORMULA" (Finish Schwarz Matt)	DESIGN "FORMULA" (Finish Magnesium)	DESIGN "SUPERSPORT" (Finish Schwarz Matt)	
OPTIONSCODE	6JB	4AY	5FB	55E	6JC	5YN	68P	68Q	432	
595	-	○	○	○	-	-	-	-	-	-
595 TURISMO	●	○	○	○	-	-	-	-	-	-
595 COMPETIZIONE	-	-	-	-	●	○	○	○	○	○

● Serienausstattung ○ Optional erhältlich - Nicht erhältlich

## BREMSSCHEIBEN UND -SÄTTEL BREMBO® FÜR 595 COMPETIZIONE



Silber



Gelb



Rot (Serienausstattung)



Schwarz

## BREMSSCHEIBEN UND -SÄTTEL FÜR 595 UND 595 TURISMO

**595**



Silber (Serienausstattung)

Gelb

Rot

Schwarz

**595 Turismo**



Schwarz (Serienausstattung)

Gelb

Rot

## RADKAPPEN



595 und 595 Turismo

Rot

Schwarz

kombiniert mit Bremssattel in

Rot

Silber

Gelb

Schwarz



595 Competizione

Rot

Schwarz

Gelb

kombiniert mit Bremssattel in

Rot

Silber

Gelb

Schwarz

# TECHNISCHE DATEN<sup>1</sup>

	595 145 PS	595 Turismo 165 PS	595 Competizione 180 PS
<b>MOTOR</b>			
ZYLINDERANZAHL, ANORDNUNG, HUBRAUM	4 Zylinder in Reihe, 1.368 cm <sup>3</sup>		
LEISTUNG KW (PS) BEI U/MIN	107 (145) bei 5.500	121 (165) bei 5.500	132 (180) 5.500
MAX. DREHMOMENT NM BEI U/MIN	206 bei 3.000	230 bei 3.000	250 bei 3.000
HÖCHSTGESCHWINDIGKEIT (KM/H)	210	218	225
BESCHLEUNIGUNG (0–100 KM/H)	7,8 S (MT)/8,0 S (MTA)	7,3 S (MT)/7,4 S (MTA)	6,7 S (MT) / 6,9 (MTA)
TURBO	IHI Turbolader mit fester Geometrie	Garret Turbolader mit fester Geometrie	
MOTOR	T-JET		
<b>KRAFTÜBERTRAGUNG</b>			
GETRIEBE	manuelles fünfganggetriebe (mt) oder halbautomatisches fünfganggetriebe „Abarth Competizione“		
<b>FAHRWERK</b>			
VORNE	McPherson Einzelradaufhängung mit Stabilisator		
HINTEN	Verbundlenkerachse mit Stabilisator		
FAHRWERKSABSTIMMUNG (VORNE)	Tiefer gelegtes Sportfahrwerk		Tiefergelegtes Koni Sportfahrwerk mit FSD-System
FAHRWERKSABSTIMMUNG (HINTEN)	Tiefer gelegtes Sportfahrwerk	Tiefergelegtes Koni Sportfahrwerk mit FSD-System	
<b>BREMSEN</b>			
VORNE	Innenbelüftete Scheibenbremsen Ø 284 x 22 mm mit Kolben Ø 54 mm	Gelochte und innenbelüftete Scheibenbremsen Ø 284 x 22 mm mit Kolben Ø 54 mm	Gelochte, innenbelüftete und schwimmend gelagerte Scheibenbremsen Ø 305 x 28 mm mit 4 Kolben à Ø 38 mm
HINTEN	Scheibenbremsen Ø 240 x 11 mm mit Kolben Ø 34 mm		
<b>LENKUNG</b>			
LENKUNGSTYP	Elektrische Dualdrive™-Servolenkung mit Sport-Modus		

	595 145 PS	595 Turismo 165 PS	595 Competizione 180 PS
<b>ABMESSUNG UND GEWICHT</b>			
LÄNGE/BREITE/HÖHE (MM)	3.660/1.627/1.485		
LEERGEWICHT (KG) <sup>2</sup>	595: 1.110 (MT) / 1.120 (MTA) / 595C: 1.150 (MT) / 1.160 (MTA)		595: 1.145 / 595C: 1.165
KOFFERRAUMVOLUMEN IN LITER (MIN/MAX)	185		
<b>KRAFTSTOFFVERBRAUCH UND CO<sub>2</sub>-EMISSIONEN*</b>			
INNERORTS (L/100 KM)	7,9 (MT) / 7,6 (MTA)		
AUSSERORTS (L/100 KM)	4,9 (MT) / 4,7 (MTA)		
KOMBINIERT (L/100 KM)	6,0 (MT) / 5,8 (MTA)		
CO <sub>2</sub> -EMISSIONEN (G/KM)	139 (MT) / 134 (MTA)		
SCHADSTOFFKLASSE CO <sub>2</sub> -EFFIZIENZKLASSE	EURO 6 E (MT) / D (MTA)	EURO 6 E (MT) / D (MTA)	EURO 6 595: E (MT) / D (MTA); 595C: D (MT & MTA)
<b>RÄDER</b>			
LEICHTMETALLFELGEN	16"-Leichtmetallfelgen mit Bereifung 195/45 R16	17"-Leichtmetallfelgen mit Bereifung 205/40 R17	

\* Die angegebenen Werte wurden nach dem vorgeschriebenen Messverfahren (Richtlinie 80/1268/EWG in der gegenwärtig geltenden Fassung) ermittelt. Die Angaben beziehen sich nicht auf ein einzelnes Fahrzeug und sind nicht Bestandteil des Angebots, sondern dienen allein Vergleichszwecken zwischen den verschiedenen Fahrzeugtypen.  
<sup>1</sup> Bei diesen technischen Daten handelt es sich um die Daten des italienischen Vorserienfahrzeugs, welches nicht in Deutschland erhältlich ist. Die Daten Ihres Fahrzeugs können ggf. abweichen.  
<sup>2</sup> Angaben nach Richtlinie 92/91/EG in der Fassung 95/48/EWG. Masse in fahrbereitem Zustand inkl. 90 % Tankfüllung, 68 kg Fahrer und 7 kg Gepäck. Das Gewicht gilt für Fahrzeuge in serienmäßiger Ausstattung. Sonderausstattungen erhöhen den Wert.



Bei den in diesem Katalog beschriebenen und abgebildeten Produktmerkmalen sowie Ausstattungsdetails handelt es sich teilweise um nicht serienmäßige, aufpreispflichtige Sonderausstattungen, abhängig von Version und Ausstattungsvariante.

Beschreibungen und Abbildungen, Angaben über Lieferumfang, Ausstattung, Farbton, Aussehen, Leistungen, Maße, Gewicht, Kraftstoffverbrauch und Betriebskosten der Fahrzeuge entsprechen dem Zeitpunkt der Drucklegung. Änderungen und Irrtümer sind vorbehalten.

Die konkrete Ausstattung des Fahrzeugs ist beim ABARTH Vertragshändler unter Bezugnahme auf die jeweils aktuelle Preisliste zu erfragen.

FCA Germany AG  
Hanauer Landstraße 176  
60314 Frankfurt am Main



**ADDICTED TO PERFORMANCE.  
SINCE 1949.**

[www.abarth.de](http://www.abarth.de)

DOWNLOAD

**24hABARTH MOBILE**



Die App für Infos, Serviceleistungen und Kundendienst.

CALL



Kundenservice

MORE PASSION

Schau rein beim ABARTH  
Online-Shop unter  
[www.abarthstore.com](http://www.abarthstore.com)

MORE CARE

**myAbarth**

Pflege deinen Abarth  
mit einem Klick auf  
[abarth.mopar.eu](http://abarth.mopar.eu)

SHARE ON



COMMUNITY

